



Eurotrac

Stougjesdijk 153 3271KB
Mijnsheerenland NL
info@eurotrac.nl
+31 (0) 186 612333



EUROTRAC W11 I

Der Eurotrac W11-I verfügt über einen Industriemast für eine bessere Sicht auf Ihre Arbeit!

Serienmäßig ausgestattet mit:

- 3-Zylinder Kubota D1105
- Joystick-Steuerung
- Extra hydr. Funktion
- Hydraulischer Schnellwechsler
- Hydrostatischer Antrieb
- Arbeitsbeleuchtung/Blinker
- Reifengröße 26x12-12AS

22.200,00 €

Spezifikationen

ANDERE

Dieseltank	25
Wassertank	40

ELEKTRISCHE INFORMATIE

Elektrisches System	12 V
Kapazität der Batterie	60

GEWICHT

Eigenes Gewicht	1700
Heberahmen horizontal & Maschine gerade	1050
Heberahmen horizontal und Maschine gekippt	650 kg
Max. Tragfähigkeit	1100

HYDRAULISCHES SYSTEM

Arbeitsbelastung	180 bar
Ölausbeute	32

MOTOR

Kühlung

Flüssigkeit

Motorleistung

26

Technische Zeichnung

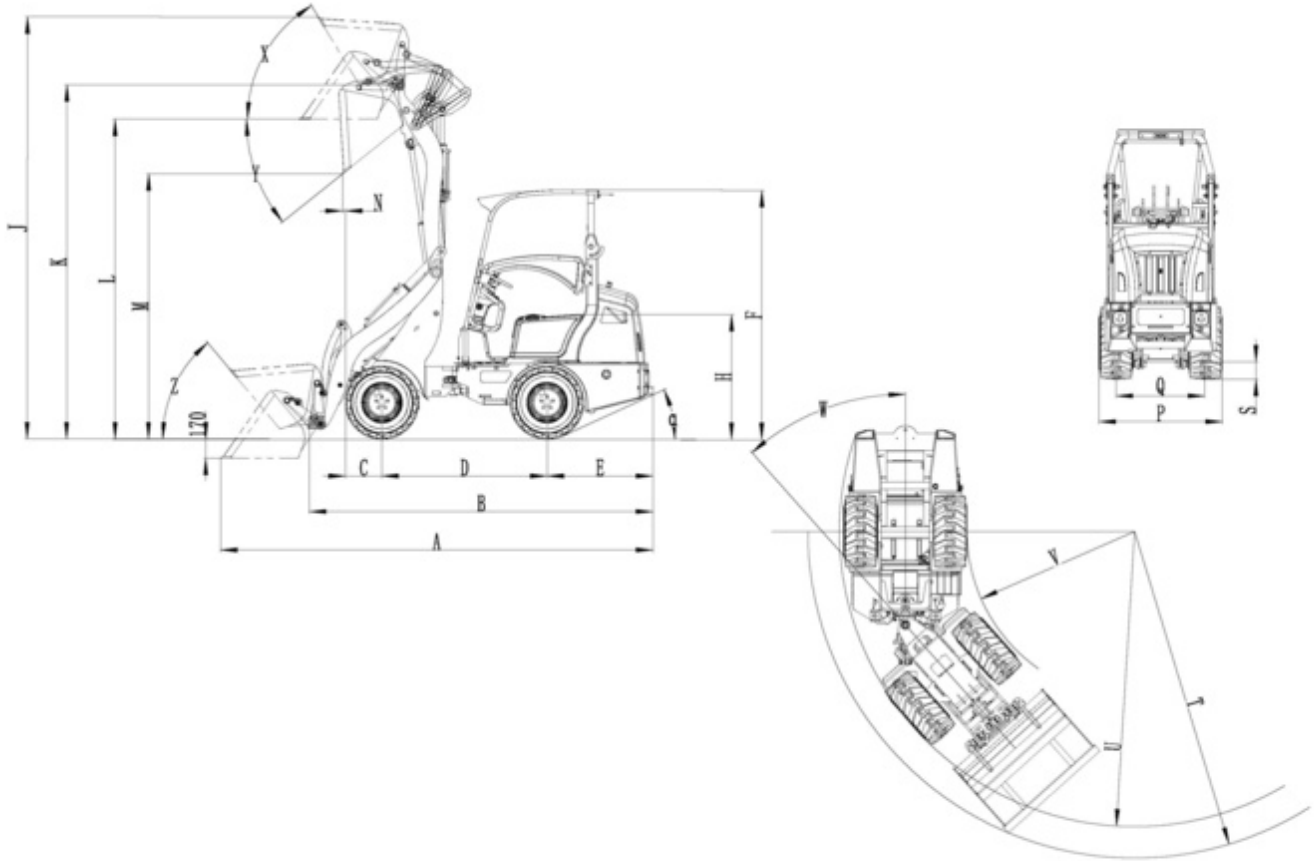

(A) Gesamtlänge mit Behälter	3780
(B) Gesamtlänge ohne Behälter	2960
(C) Drehpunkt der Mulde	430
(D) Radstand	1370
(E) Hinterer Überhang	960
(F) Höhe bis zur Oberkante des Daches	2210
(H) Sitzhöhe	1128
(J) Gesamte Arbeitshöhe	2790
(K) Maximale Hubhöhe	2200
(L) Ladehöhe	2000
(M) Auskipphöhe	1460
(N) Reichweite (m)	482
(O) Grabtiefe	183
(P) Gesamtbreite	1110
(Q) Spurweite	803
(S) Bodenfreiheit	173
(T) Äußerer Durchmesser	2220
(U) Wendekreis	2590
(V) Innerer Wendekreis	1110
(W) Rotationswinkel	45
(X) Kippwinkel bei max. Hubhöhe	49
(Y) Auskippwinkel	43
(Z) Kippwinkel	50

Fotos





