



## Eurotrac

Stougjesdijk 153 3271KB  
Mijnsheerenland NL  
info@eurotrac.nl  
+31 (0) 186 612333

## EUROTRAC W12 CMS

Der Eurotrac W12-CMS für den landwirtschaftlichen und industriellen Einsatz

Serienmäßig ausgestattet mit:



- Kubota StageV-Motor
- Zusätzliche Hydraulikfunktion am Joystick
- Hydraulischer Schnellwechsler
- Hydrostatisch mit 2 Fahrgeschwindigkeiten
- Radio / Gebläse / Kamera
- Hochbelastbare Achsen
- Lichtbalken / LED-Leuchten
- Breitreifen 31×15.5-15

**29.300,00 €**

### Spezifikationen

#### ANDERE

Dieseltank	45
Wassertank	40

#### ELEKTRISCHE INFORMATIE

Elektrisches System	12 V
Kapazität der Batterie	60

#### GEWICHT

Eigenes Gewicht	2280
Heberahmen horizontal & Maschine gerade	1300
Heberahmen horizontal und Maschine gekippt	840 kg
Max. Tragfähigkeit	1350

#### HYDRAULISCHES SYSTEM

Arbeitsbelastung	177 bar
Ölausbeute	46

**HYDRAULISCHES SYSTEM  
MOTOR**

Kühlung

Flüssigkeit

Motorleistung

26

**Technische Zeichnung**

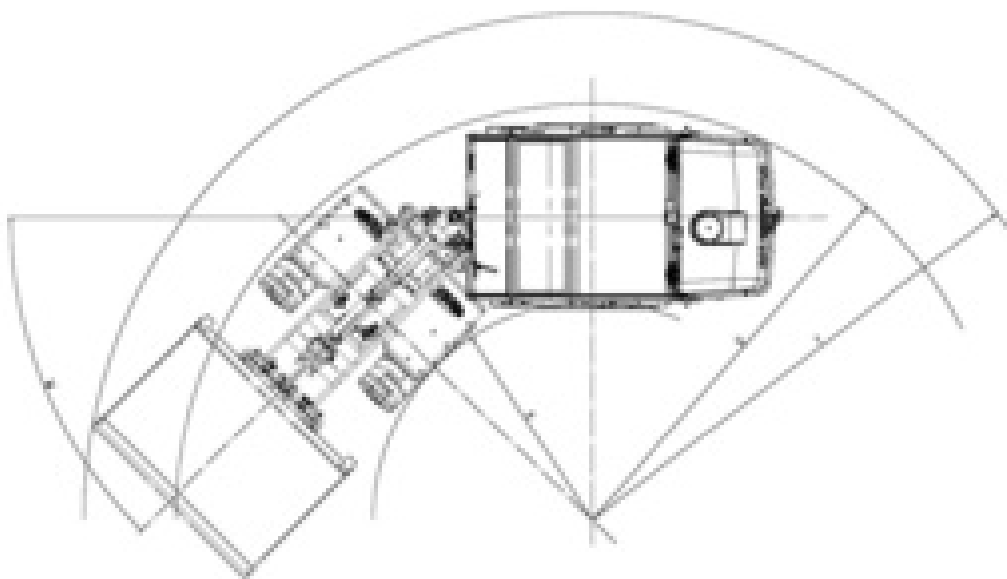
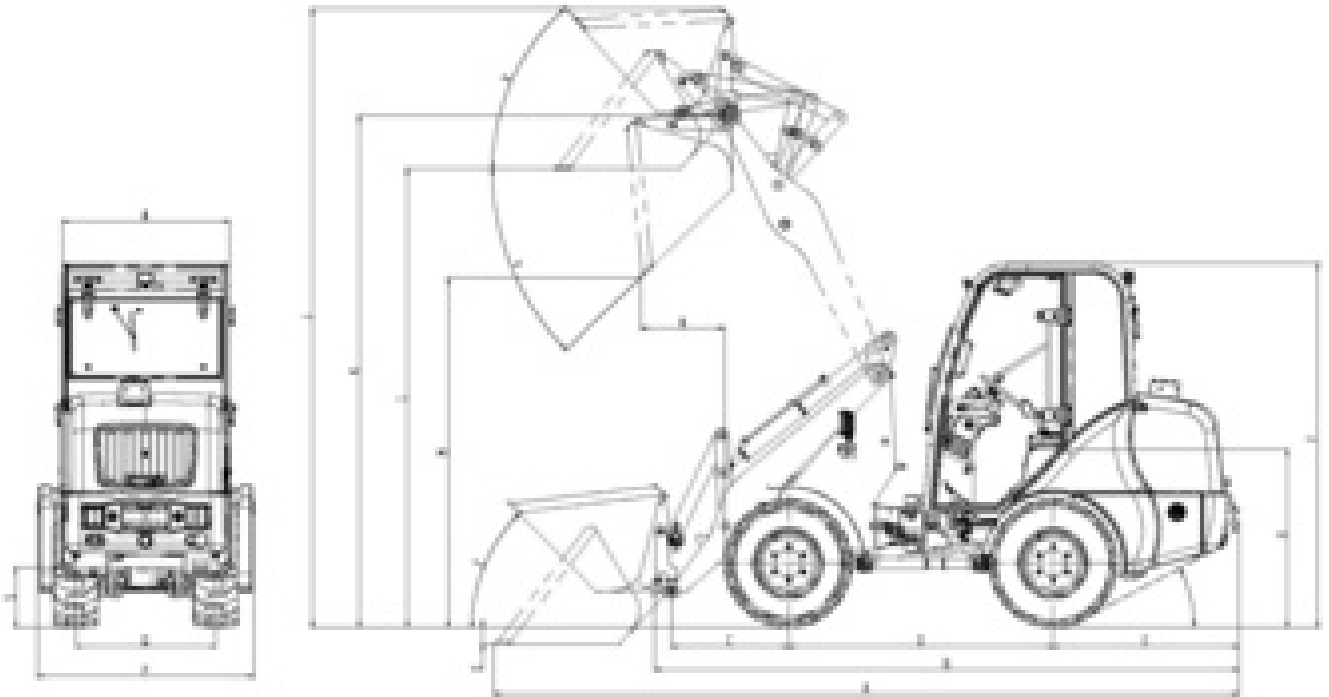

(A) Gesamtlänge mit Behälter	4360
(B) Gesamtlänge ohne Behälter	3440
(C) Drehpunkt der Mulde	704
(D) Radstand	1600
(E) Hinterer Überhang	1094
(F) Höhe bis zur Oberkante des Daches	2225
(H) Sitzhöhe	1205
(J) Gesamte Arbeitshöhe	3235
(K) Maximale Hubhöhe	2600
(L) Ladehöhe	2300
(M) Auskipphöhe	2250
(N) Reichweite (m)	517
(O) Grabtiefe	65
(P) Gesamtbreite	1340
(Q) Spurweite	980
(S) Bodenfreiheit	230
(T) Äußerer Durchmesser	2597
(U) Wendekreis	3085
(V) Innerer Wendekreis	1419
(W) Rotationswinkel	45
(X) Kippwinkel bei max. Hubhöhe	45
(Y) Auskippwinkel	45
(Z) Kippwinkel	46

## Fotos

